

移動ラックは  
**SANSHIN**

**抜群の実績!**

## 電動式パレットラックは **SANSHIN**にお任せ!

### 選べる3つのレール形式!

設置環境や運用方法に合わせて3つのレール形式から選べる

#### スーパータナコン



床工事に制約が少なく、レール埋設工事が可能な新築倉庫に



**[メリット]**  
● 荷重や連数制限が少ないオールマイティ  
● スムーズなラック移動

#### シャローレールタナコン



レール敷設部を薄く削り、埋設。既存床を最大限に利用する



**[メリット]**  
● スタンダードレールに比べて工期が短い  
● 既存床でも工事可能

#### ノンレールタナコン



貸倉庫・既存倉庫など床工事ができない建物に



**[メリット]**  
● レイアウト変更が簡単  
● 工期が短い  
● レール工事に粉塵がない

### 在庫管理も簡単!

簡易在庫管理システムとの連動で“探す・迷う”手間を無くし、在庫状況が一目でわかる

#### スマートタナコン



**[メリット]**  
● 手元のタブレット画面とラックのランプを確認しながら“探す・迷う”手間がなく、入出庫が可能  
● 入出荷内容に合わせて電動パレットラックが自動で通路を開放するため、効率的な作業が可能

### 最適な保管!

保管物の形状や保管環境に合わせて最適な仕様を選べる

#### 冷凍タイプ



-30~-40℃の厳しい冷凍環境に耐える特別仕様のモータ、電飾部品を使用しています。

#### 防爆タイプ



ゾーン1・2を標準とした防爆仕様です。各危険場所に適合する安全を重視した防爆構造です。

#### フラットベースタイプ



台車部分をフラットな床面にし、収納物を直接保管。大型収納物を効率的に保管できます。

#### キャンチレバータイプ



棒材・角材、パイプ、木材などの長尺物を効率的に保管できます。

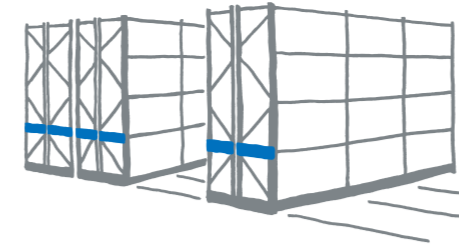

移動ラックは  
**SANSHIN**

**信頼の製品!**

## 書籍・ケースの大量保管も **SANSHIN**にお任せ!

### ラクラク操作の電動ラック!

機能に合わせて種類から選べる

#### フルオート



カラータッチパネルで特殊機能・エラー表示が可能な高機能タイプ

物品棚 書架

#### セミオート



ピンを差し替えるだけで、通路開放と安全確保を両立するシンプルタイプ

物品棚 書架

#### ユニオート



スイッチを押している間のみラックが移動する超シンプルタイプ

物品棚 書架

#### シャトルナビ



スライド機構付き丸ハンドルにより、電気を利用しないパワフルな移動ラック

物品棚 書架

### 手軽に導入できる手動ラック!

設置場所、ラックに合わせて3機種から選べる

#### スムーズラック

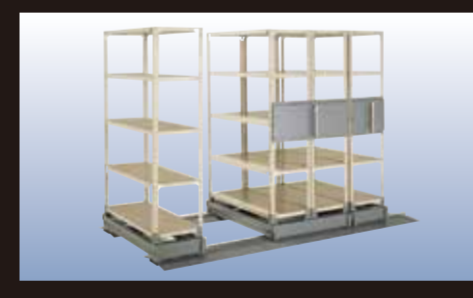

台車のノックダウン組立により短納期を実現する物品棚移動ラック

物品棚

#### ヨコスルー



壁面スペースを有効に利用できる横引き移動ラック

物品棚 書架

#### クレーオート



スマートなデザインでオフィスからバックヤードまで使用できる手動式書架

書架

#### スリムナビ



奥行の狭いラックを楽に始動。CD・文庫本を効率よく保管できる移動ラック

書架

**SANSHIN**

JIS日本工業規格表示認定工場  
**三進金属工業株式会社**  
本社・工場 〒595-0814 大阪府泉北郡忠岡町新浜1丁目3番10号  
TEL.0742-436-3301 FAX.072-436-3303  
福島工場 〒963-8116 福島県石川郡平田村大字西山字煙石101  
TEL.0247-24-1511 FAX.07247-24-1521  
<http://www.sanshinkinzo.co.jp>

東京支社 TEL.03-3669-0800 FAX.03-3669-0801  
中部支社 TEL.0568-75-7811 FAX.0568-75-7733  
大阪支社 TEL.06-6121-7870 FAX.06-6121-7871  
九州支社 TEL.092-925-4200 FAX.092-925-4141

ご利用は



# 人を守る！会社を守る！BCP対策はお済みですか？ SANSHINはラックの最適なBCP対策を提案します。

**転倒防止**  
ラックが壊れない  
ラックが倒れない

**落下防止**  
収納物が  
落下しない

**免震**  
揺れがラックに  
伝わらない

**減震**  
ラックに伝わる  
揺れを弱める

## BCPとは？

Business Continuity Plan(事業継続計画)の略で、企業が緊急事態に見舞われた際に損害を最小限に抑えて事業を継続できるよう、あらかじめ想定されるリスクとその対応を取り決めておく計画のことをいいます。

## BCP策定の意義は？

BCPを策定することにより、次の様な効果が期待できます。

1. 緊急時にも早期に事業を再開・継続でき、損害を最小限にできる。
2. 従業員が安心して働ける。
3. 取引先や顧客からの信頼性が増す。

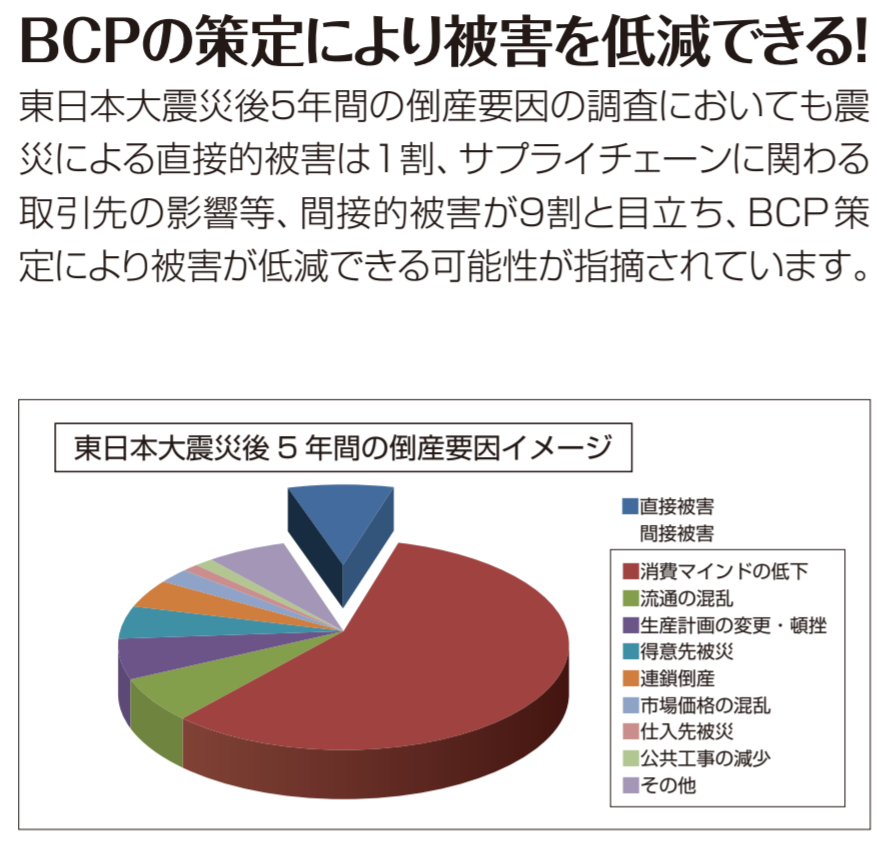

## 中小企業のBCP支援制度

2019年7月から「事業継続力強化計画」認定制度が開始され、中小企業は、簡単な防災・減災対策計画を策定して経済産業省に認定を受けることで次のようなメリットを受けることができます。

### 《「事業継続力強化計画」認定制度のメリット》

- ① 日本政策金融公庫の低利融資(設備投資が基準利率から0.9%引下げ)
- ② 信用保証枠の拡大
- ③ 防災・減災設備にかかる税制支援措置(20%の特別償却)
- ④ 中小企業庁の補助金(ものづくり補助金等)の加算
- ⑤ 経済産業省が公認したロゴマークの使用によるBCP対策を含めた信頼性向上

詳しくは中小企業庁のホームページをご参照ください。  
<https://www.chusho.meti.go.jp/keiei/antei/bousai/keizokuryoku.htm#zeisei>

## 停電対策

### 非常用電源供給装置

**タナコン KEEP<sub>s</sub>**

フォークリフトバッテリーがタナコンの非常用電源に！

停電時にもフォークリフトのバッテリーでタナコンを動かし、収納物を出し入れできます。

電源ケーブル DC48V  
モータ接続ケーブル AC200V  
タナコン KEEP<sub>s</sub> 側のコネクタ接続  
フォークリフトとタナコン KEEP<sub>s</sub> の接続  
48Vバッテリー式フォークリフト  
タナコン側のコネクタ接続  
タナコン(電動移動ラック)

## 地震対策

### 新 JIS 準拠パレットラック

2018年改訂のJIS規格に準拠し、水平荷重に対する強度を従来より約20%UPしているパレットラックもあります。

### 減震デッキ

1. パレットの揺れを約1/4に軽減  
開口方向・奥行方向の揺れを減衰させ、荷物の落下リスクを低減します。

2. 必要な箇所にだけ取付けが可能  
必要な箇所にパレット単位でビームに載せるだけで設置が完了します。

※ラックの開口方向の揺れを低減する減震プレートもあります

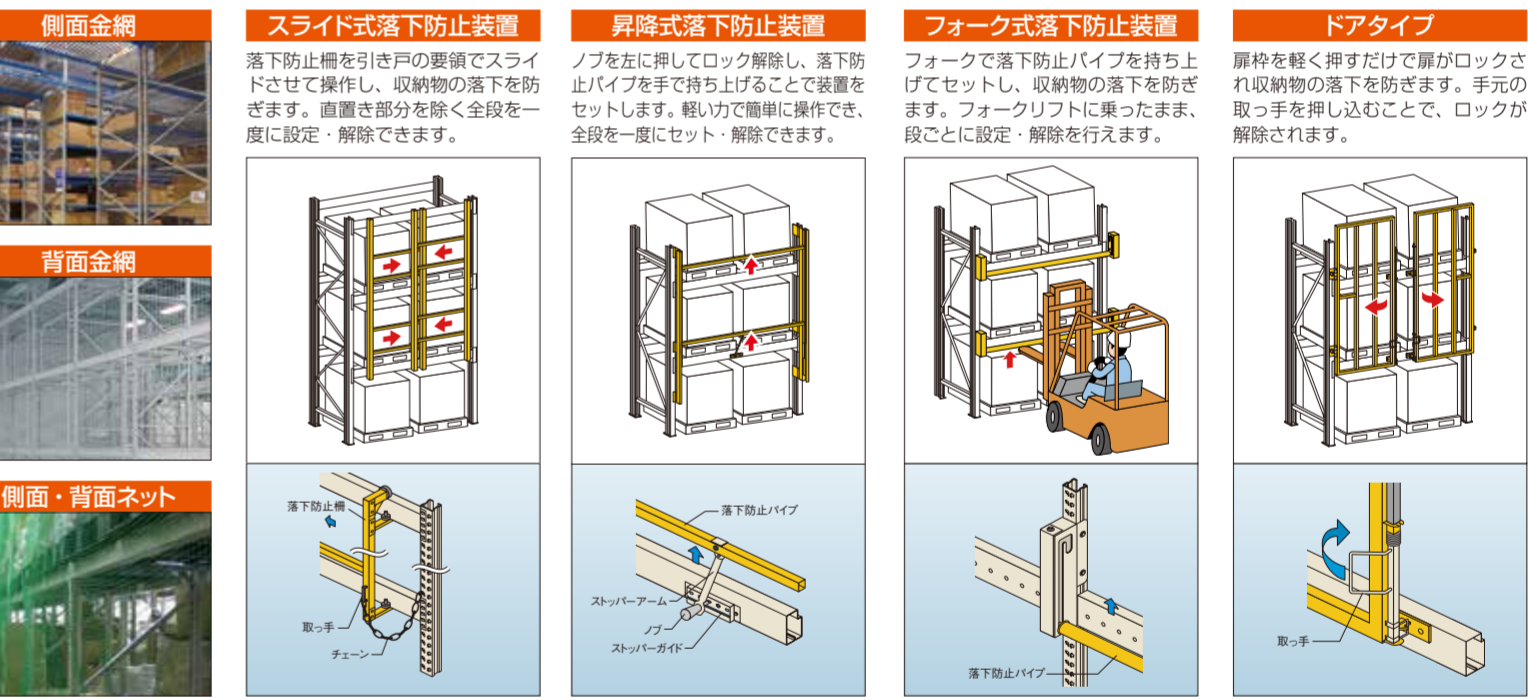
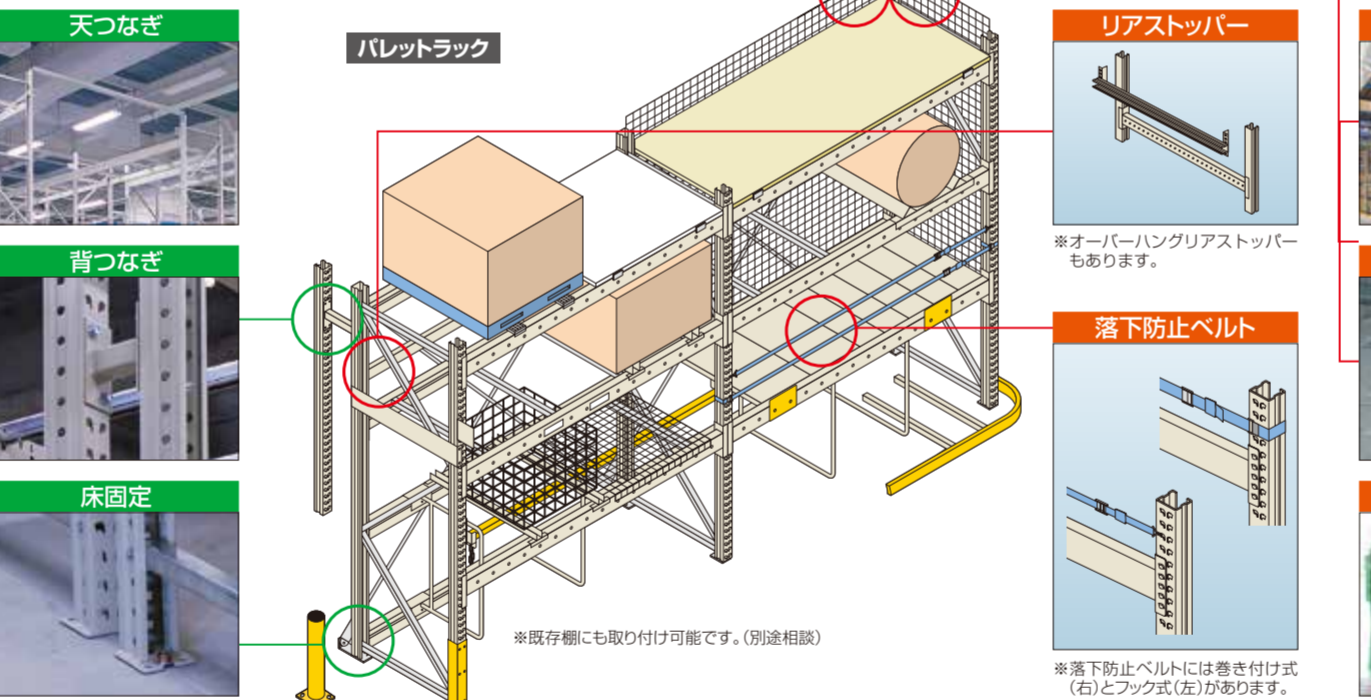

## 物品棚・書架

### JIS 物品棚

高い品質・強度レベルをクリアしたJIS認証取得製品。

軽量ラック	軽量ポルトラック	軽中量ポルトラック
中量ポルトラック	中量ラック	

登録番号: J040507000  
JIS  
登録日: 2007年12月

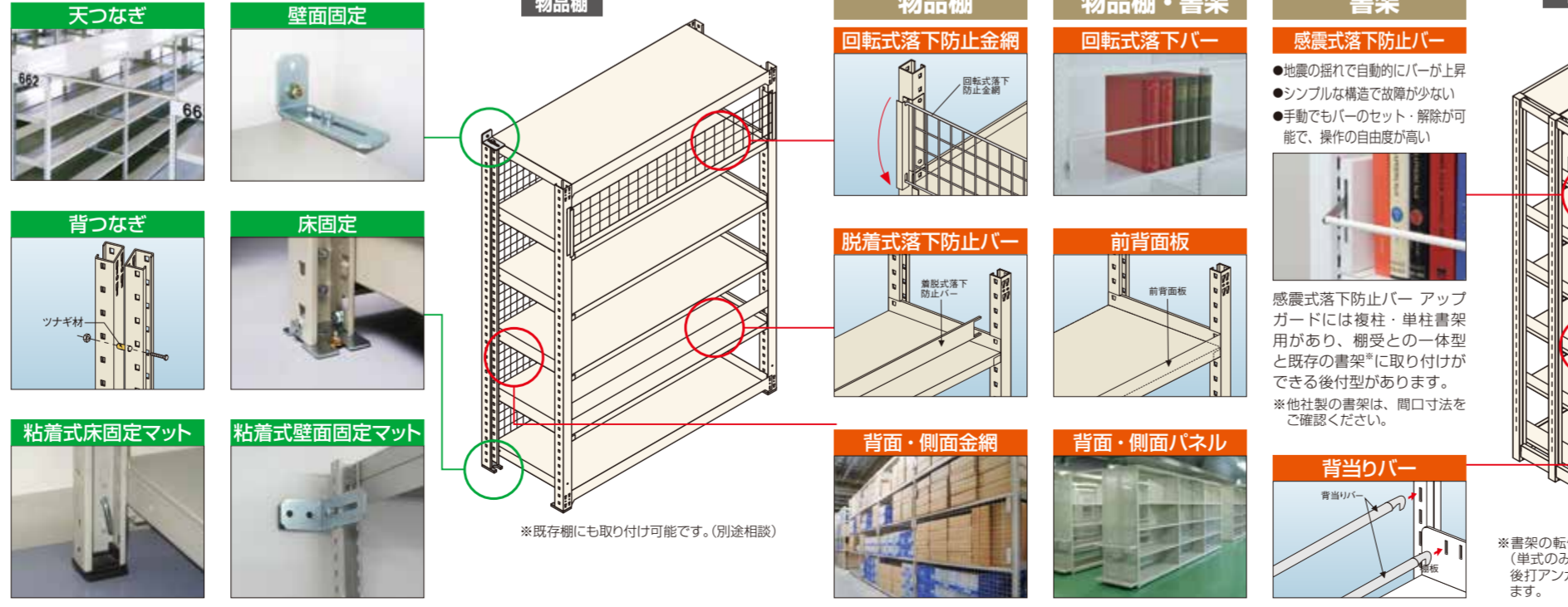

### 落下防止対策

#### 感震式落下防止バーアップガード(伸縮型)

感震式落下防止バーアップガードには複柱・単柱書架用があり、搬入時の一体型と既存の書架に取り付けができる後付型があります。※他社製の書架は、開口寸法をご確認ください。

#### 書架・キャビネット

感震式落下防止バーアップガード(伸縮型)は、各社の書架・収納庫に取り付け可能！

【特長】

1. ワンタッチでバーを下げることで、地震の揺れを感じてバーが上昇。
2. 有効開口740~870mmまでの書架・収納庫に取り付け可能。
3. 伸縮式の背あたりバーで奥行き方向の書籍の揺れを抑制。

#### 落下防止ベルトハーディガード

ワンタッチで装着可能！ベルトで大切な収納物の落下を防ぎます。

差込式 フック式 巻付式 ドロフック式

JIS日本工業規格表示認定工場

### 三進金属工業株式会社

東京支社	TEL 03-3669-0800	中部支社	TEL 0568-75-7811	九州支社	TEL 092-925-4200
北海道支店	TEL 011-784-8161	北陸支店	TEL 076-253-1007	鹿児島営業所	TEL 098-239-7606
東北支店	TEL 022-368-7770	長野営業所	TEL 026-246-6541	熊本営業所	TEL 096-331-1077
静岡営業所	TEL 054-654-3211	三河営業所	TEL 0566-63-6155	沖縄営業所	TEL 098-996-2782
盛岡営業所	TEL 019-637-5303			大分出張所	TEL 0978-62-3314
郡山営業所	TEL 024-941-6610	大阪支社	TEL 06-6121-7870		
新潟営業所	TEL 025-270-8707	姫路支店	TEL 079-233-1130		
北関東営業所	TEL 0276-40-2360	京都支店	TEL 075-693-7010		
南関東営業所	TEL 046-401-4800				